

2. Скомплектуйте все детали, фурнитуру и метизы согласно инструкции по каждому изделию. Приготовьте рабочий инструмент (молоток, шуруповерт (отвертку), шило, ключ-шестигранник).

3. Прибейте по 2 подпятника (А) к нижним кромкам стенок боковых (1) (схема1).

4. Прикрепите к боковым стенкам (1) роликовые направляющие (И) при помощи шурупов (Е) (схема2).

5. Соедините между собой стенки боковые (1), планки монтажные (2) и цокольную планку (8) при помощи конфирматов (Б) и шкантов (Ж) (схема3). **Внимание:** соблюдайте осторожность при установке шкантов в глухие отверстия на торцах деталей: при сильных ударах молотком возможно растрескивание материала.

6. Установите крышку (20) при помощи шкантов (Ж), используя при этом клей ПВА (схема3).

7. Вставьте вкладыш (15) в пазы креплений (правое и левое) для обуви (Н) и закрепите его с двух сторон шурупами 3,5х16 (Е). Прикрепите крепления для обуви к фасаду (18) при помощи шурупов 3,5х16 (Е) (схема4а). Вставьте вкладыши (16, 17) в крепления, зафиксировав каждый вкладыш парой шурупов 3,5х16 (Е) с обеих сторон. Установите ручку (К) на фасад при помощи винтов (Л) (схема4б).

8. Вставьте втулки (П) в отверстия боковых стенок (1). Установите собранную откидную конструкцию в тумбу при помощи штока втулки (Р), шайбы (У) и межшкафной стяжки (Д). Установите стопоры (С) на вертикальные стенки (1) (схема5).

9. При помощи 8 конфирматов (Б) соедините между собой 2 стенки шуфляды боковые (12) и 2 стенки шуфляды вертикальные (14). Проверьте прямые углы шуфляды: разность диагоналей не должна превышать 1мм. Прикрепите дно ящика (21) при помощи гвоздей (М) (схема6). Прикрепите направляющие (И) к шуфляде при помощи шурупов 3,5х16 (Е). Прикрепите фасад шуфляды (19) к стенкам шуфляды боковым (12) при помощи 4 шкантов (Ж), используя при этом клей ПВА. Просверлите сквозные отверстия под ручку в передней стенке шуфляды. Установите ручку (К) при помощи 2 винтов (Т) (схема7).

10. Установите шуфляды в корпус и отрегулируйте зазоры фасадов при помощи направляющих.

11. Установите полкодержатели (Г) в боковые стенки (1).

Поскольку изделия постоянно совершенствуются, конструкция может незначительно отличаться от заявленной.

Рекомендации по эксплуатации и уходу за изделиями

Мебель нужно разместить в помещении так, чтобы на изделия не попадали прямые солнечные лучи, и отопительные приборы находились не ближе 30 см.

Поверхность деталей мебели следует оберегать от попадания влаги.

При ослаблении соединений деталей необходимо их подтянуть.

Освежать и протирать облицованные поверхности необходимо только специально предназначенными для этого средствами. Категорически запрещено пользоваться агрессивными жидкостями (спиртом, растворителями и т.п.).

Порядок предъявления претензий

Претензии по качеству и комплектности мебели должны направляться покупателем непосредственно в магазин, где приобретена мебель с обязательным приложением копии товарного чека. Претензии от покупателя принимаются торговыми организациями в течении гарантийного срока - 24 месяца со дня приобретения. Претензии не принимаются по дефектам, возникшим по причине несоблюдения покупателем правил по сборке, эксплуатации и уходу за мебелью.

Частное производственное унитарное предприятие
«КОРТЕКС-МЕБЕЛЬ»
224002 г.Брест ул.Воинов Интернационалистов 36,
тел: (0162) 58-14-11; (029) 508-14-11; (044) 508-14-11
www.kortex.by



**КОРТЕКС
МЕБЕЛЬ**

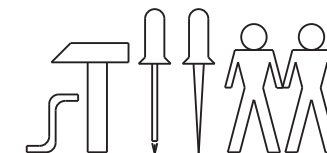

Инструкция по сборке

Тумба для обуви РИО 65-2с1ш (КМ-021.00.00)

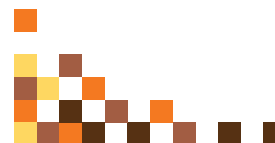
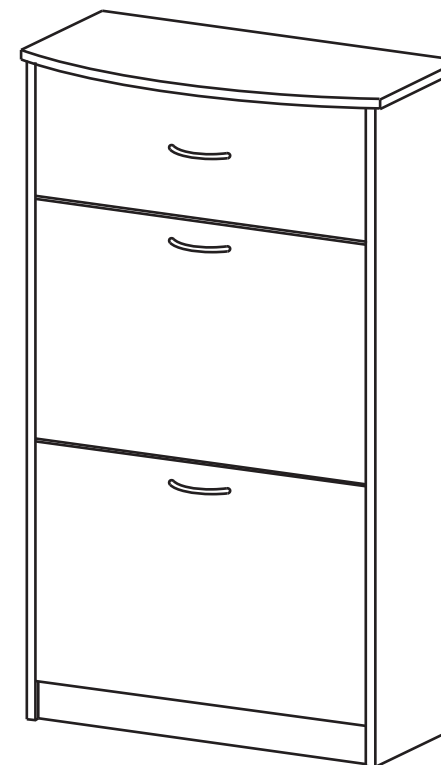

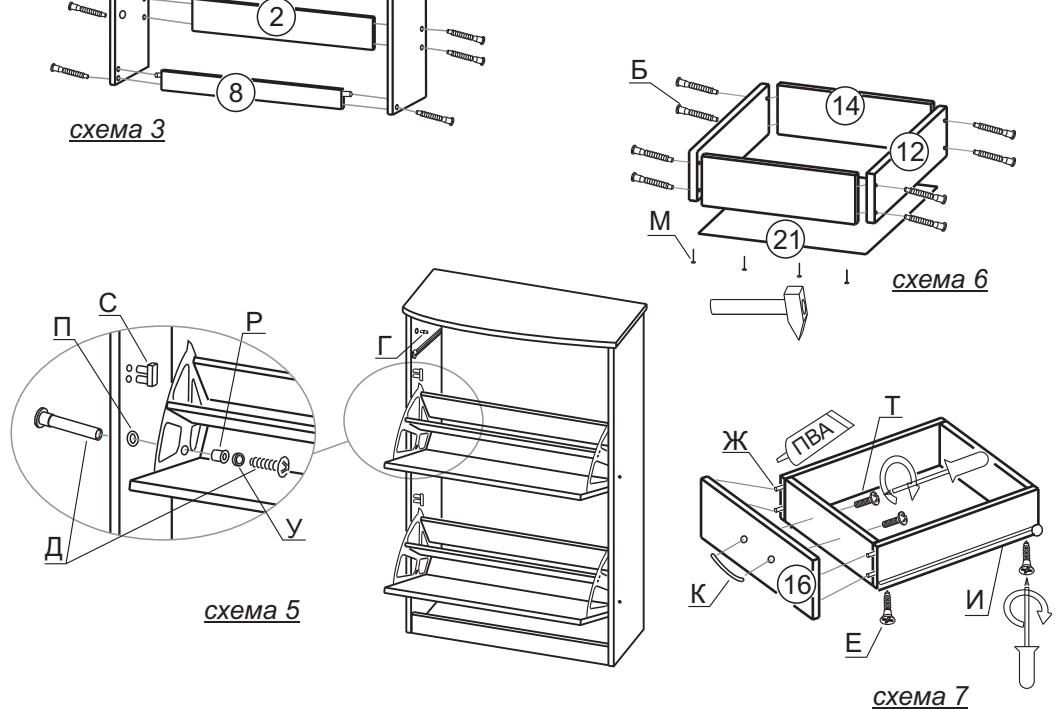
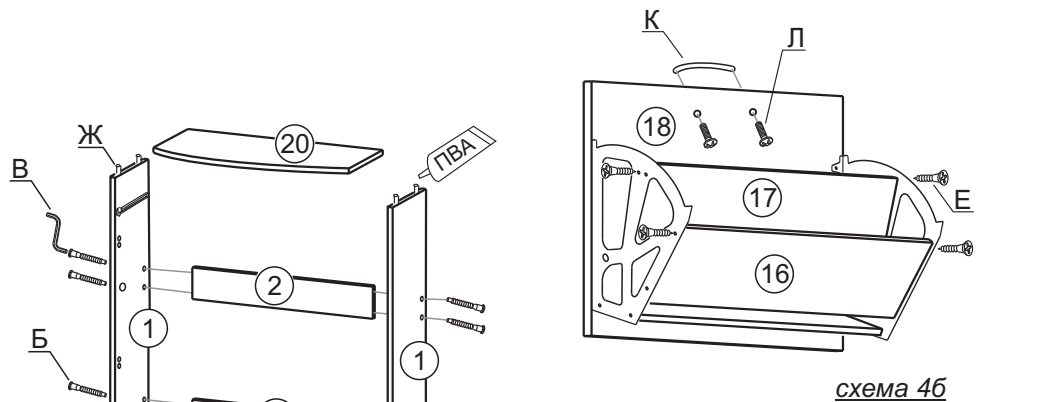
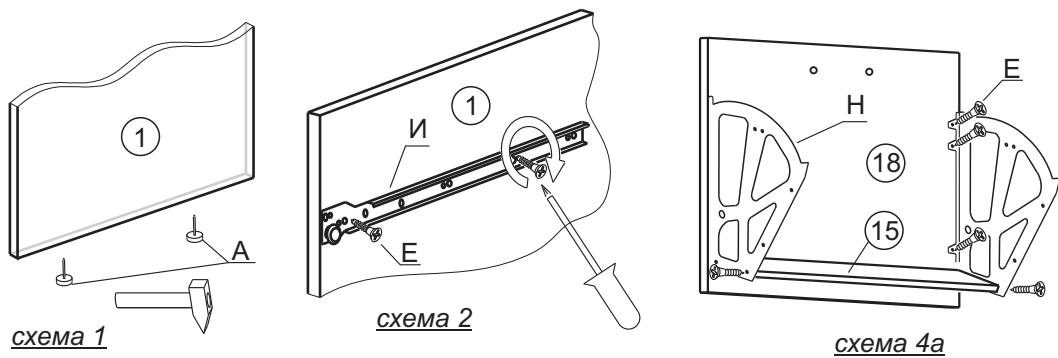

Поз	Наименование деталей	Габаритные размеры, мм		Кол-во шт
		Длина	Ширина	
1	Стенка боковая	1088	270	2
2	Планка монтажная	598	100	2
8	Планка цокольная	598	60	1
12	Стенка шуфляды боковая	250	150	2
14	Стенка шуфляды вертикальная	542	150	2
15	Вкладыш МДФ 10мм	587	80	2
16	Вкладыш МДФ 10мм	587	140	2
17	Вкладыш МДФ 10мм	587	150	2
18	Фасад	596	396	2
19	Фасад шуфляды	596	216	1
20	Крышка	650	305	1
21	Дно шуфляды ДВП	572	250	1

Поз	Вид	Наименование	Кол-во	Поз	Вид	Наименование	Кол-во
А		Подпятник с гвоздем	4	К		Ручка	3
Б		Конфирмат 7x50	18	Л		Винт 4x25	4
В		Ключ-шестигранник	1	Н		Крепление для обуви	4
Г		Полкодержатель	2	М		Гвоздь	10
Д		Стяжка межшкафная	4	П		Втулка	4
Е		Шуруп 3,5x16	32	Р		Шток втулки	4
Ж		Шкант 8x35	10	С		Стопор	4
И		Роликовая направляющая	1	Т		Винт 4x35	2
				У		Шайба	4

Сборка Тумбы для обуви РИО 65-2с1ш.

1. Перед началом сборки изучите настоящую инструкцию, проверьте комплектность изделий в каждом упаковочном месте (пакете, мешке) согласно инструкции. Для удобства и качественной сборки потребуются усилия двух сборщиков. Место для сборки должно быть достаточно свободным с ровной поверхностью.